



1. Перед началом сборки убедитесь, пожалуйста, в полной комплектации и целостности деталей.  
**Обращаем Ваше внимание, что все претензии по внешнему виду деталей принимаются только ДО осуществления сборки элементов.**
2. Не утилизируйте упаковки от изделий до окончания сборки. В случае оформления рекламации понадобится указать данные с этикеток.

**Детали**

Поз.	Наименование	Размер	Кол-во	Кол-во
1	Столешница	1350/850 x850x38	1	F-821/ F-822
2	Опора	684x850x38	1	Общие
3	Соединитель	704x288x38	1	детали

**Фурнитура**

Поз.	Наименование	Кол-во	Эскиз
4	Проставка	2	
5	Винт М6х16	4	
6	Дюбель М6	7	
7	Заглушка самоклеяка	7	
8	Опора М8х30	3	
9	Шкант 8х30	2	
10	Эксцентрик 23	7	
11	Винт М6х15	8	
12	Пластина крепежная	2	

**Порядок сборки:**

1. Прикрутите проставки 4 винтами 5 к детали 1. (рис.1)
2. Вверните в проставки 4 дюбели 6. (рис.1)
3. Вверните дюбели 6 в металлические муфты на деталях 1 и 2. (рис.1,2)
4. Вставьте эксцентрики 10 в деталь 2 и 3 стрелками к торцевым отверстиям. (рис.2)
5. Вбейте шканты 9 в торцы деталей 3. (рис.2)
6. Вверните в металлические муфты на деталях 2,3 опоры 8. (рис.2)
7. Соедините детали 2 с деталями 3 и затяните эксцентрики по часовой стрелке до упора. (рис.3)
8. Соедините деталь 1 с деталями 2,3 и затяните эксцентрики по часовой стрелке до упора. (рис.4)
9. Прикрутите к детали 1 пластину крепежную 12 винтами 11. (рис.1)
9. Закройте эксцентрики 10 заглушками 7.

Брифинг полностью собран!



Рис. 1



Рис. 2

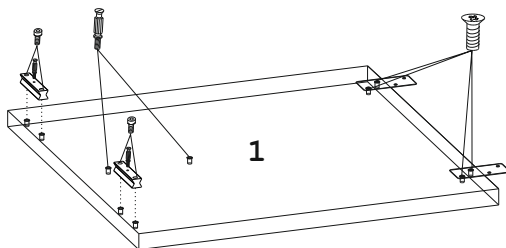

Рис. 3

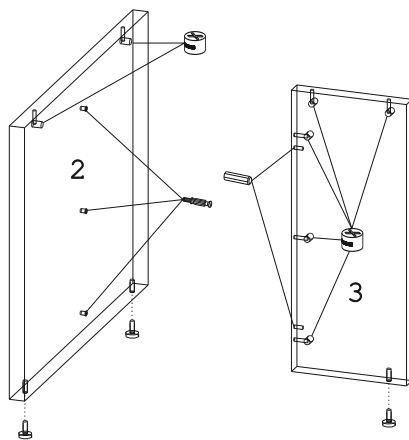
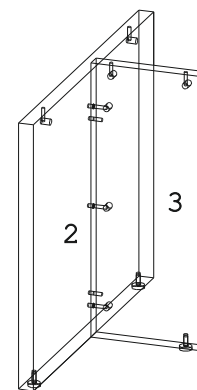
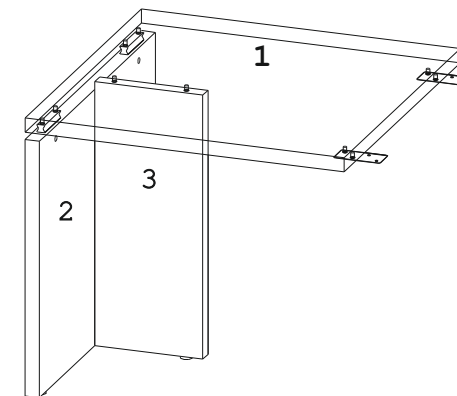

Рис. 4