



1. Перед началом сборки убедитесь, пожалуйста, в полной комплектации и целостности деталей.





**Обращаем Ваше внимание, что все претензии по внешнему виду деталей принимаются только ДО осуществления сборки элементов.**

2. Не утилизируйте упаковки от изделий до окончания сборки. В случае оформления рекламации понадобится указать данные с этикеток.

#### Детали

Поз.	Наименование	Кол-во	Размер детали
1	Верх	1	420x526x18
2	Низ	1	420x503x18
3	Задняя стенка	1	470x380x25
4	Бок левый	1	470x501x18
5	Бок правый	1	470x501x18
6	Фасад	3	412x158x18
7	Бок ящика левый	3	450x94x18
8	Бок ящика правый	3	450x94x18
9	Задняя стенка ящика	3	318x94x18
10	Дно ящика	3	352x455x18

#### Фурнитура

Поз.	Наименование	Кол-во	Эскиз
11	Шкант	24	
12	Эксцентрик 15x13	10	
13	Дюбель-саморез	10	
14	Конфирмат	10	
15	Евровинт	12	
16	Саморез 3x16	6	
17	Ручка	3	
18	Саморез 4,2x32 прессшайба	6	
19	Опора колесная	4	
20	Саморез 3,5x16	34	
21	Направляющие	3	

#### Порядок сборки:

- Прикрутите к детали 2 опоры колесные 19 саморезами 20. (рис.3)
- Вкрутите дюбели-саморезы 13 в отверстия на детали 1. (рис.3)
- Вставьте эксцентрики 12 в отверстия на деталях 4,5 стрелками к торцевым отверстиям. (рис.2)
- Вбейте шканты 11 в торцевые отверстия на деталях 3,4,5. (рис.2,4)
- Приверните направляющие 21 к деталям 4,5 евроинтами 15. (рис.2)
- Соедините детали 3,4,5 с деталью 2 при помощи конфирматов 14. (рис.5)
- Соедините деталь 1 с деталями 3,4,5 и затяните эксцентрики по часовой стрелке до упора. (рис.6)
- Вставьте ящики. (рис.1)

Тумба подкатная полностью собрана!

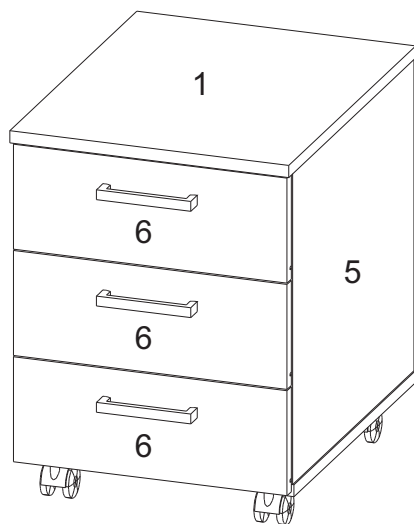

**Рис.1**

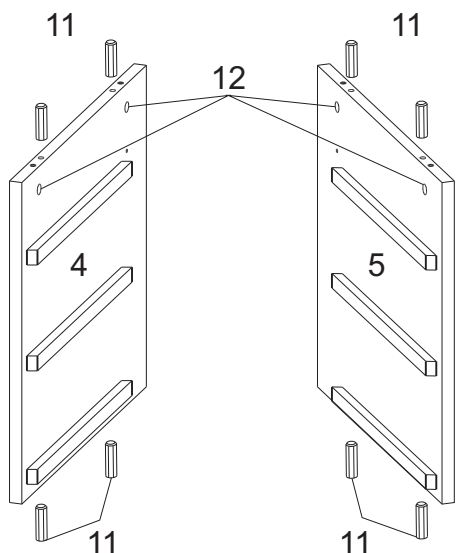

**Рис.2**

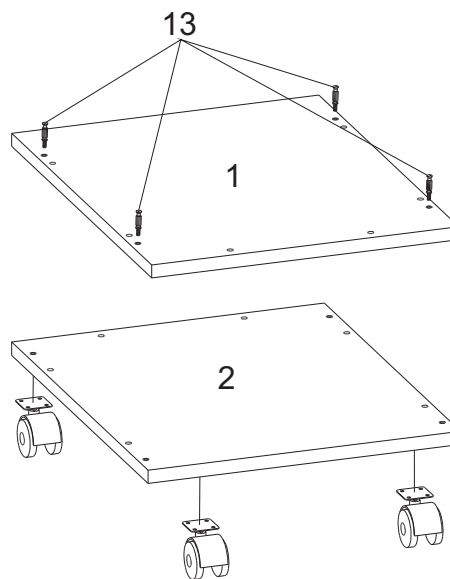

**Рис.3**

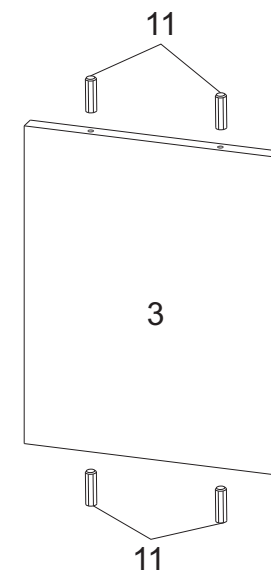

**Рис.4**

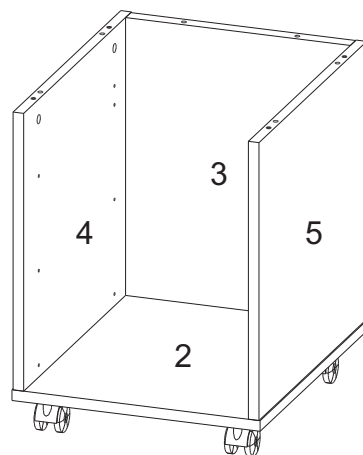

**Рис.5**

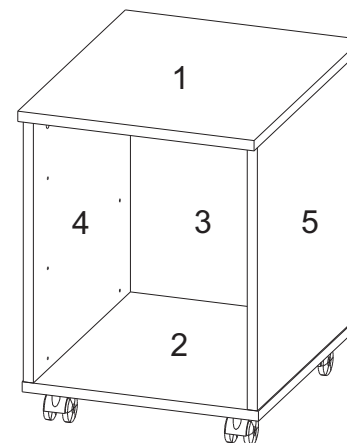

**Рис.6**

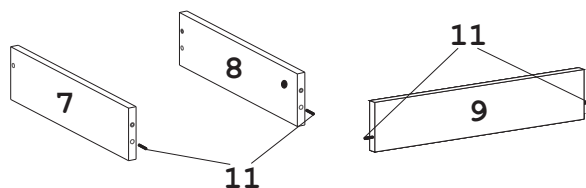

1. Возьмите шканты 11 и вбейте в торцы деталей 7, 8, 9.

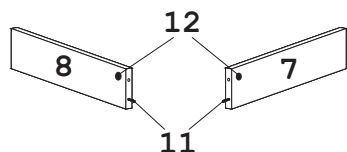

2. Вставьте эксцентрики 12 в отверстия на деталях 7, 8 стрелками к торцевым отверстиям.

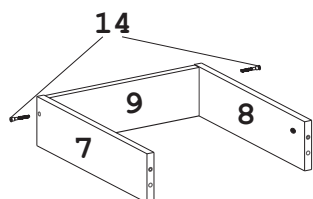

3. Соедините детали 7, 8 с деталью 9 и вверните конфирматы 14.

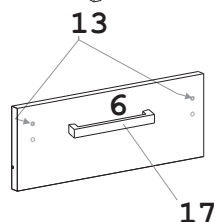

4. Вверните дюбели 13 в деталь 6 и приверните ручку 17 саморезами 18. **При установке ручки не использовать шуруповерт.**

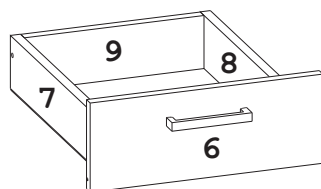

5. Соедините деталь 6 с деталями 7, 8 и затяните эксцентрики по часовой стрелке до упора.

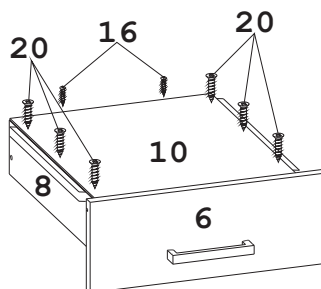

6. Вставьте деталь 10 в паз на детали 6 и выровняйте относительно деталей 7, 8, и 9.

7. Прикрутите направляющие 21 через деталь 10 к деталям 7, 8 саморезами 20.

8. Прикрутите деталь 10 к детали 9 саморезами 16.