



### Схема сборки тумбы С-290 (правая)



Рис.1

#### Порядок сборки:

Левая тумба собирается зеркально.

- К боку 3 и 4 прикрутить направляющие 19 евроинтами 18;
- В крышку 1 вкрутить дюбели 8
- К нижним торцам боков 2,3,4 прикрутить опоры 16 шурупами 13;
- В отверстия боков 2,3,4 вставить эксцентрики 9 стрелками к торцу детали, вкрутить дюбели 8 и вставить шканты 11 в торцы деталей;
- В отверстия горизонталей 5 и 6 вставить эксцентрики 9 стрелками к торцу детали;
- В отверстия задней стенки 7 вставить эксцентрики 9;
- Соединить бока 3, 4 с горизонталью 6 и задней стенкой 7 и затянуть эксцентрики по часовой стрелке до упора.
- Соединить бок 2, горизонталь 5 с боком 3 и задней стенкой 7 и затянуть эксцентрики по часовой стрелке до упора.
- Установить сверху тумбы крышку 1 и затянуть эксцентрики по часовой стрелке до упора;
- Вставить ящики;
- Вывернуть положение ящиков, отрегулировав положение направляющих в тумбе. Зафиксировать направляющие с шурупами 15;

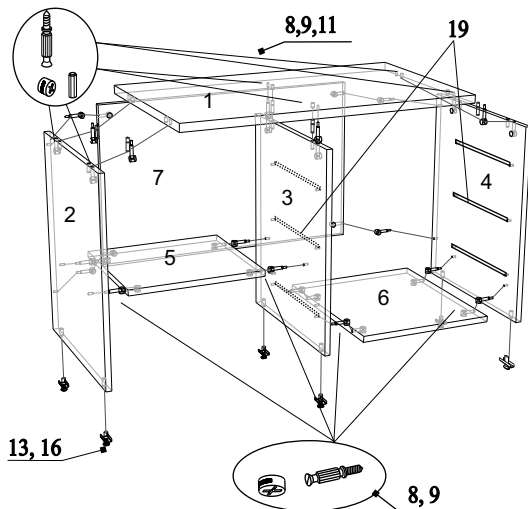
#### Детали:

Наименование	Размер	Кол-во
1. Крышка	826x500x22	1
2. Бок	563x478x16	1
3. Бок	563x460x16	1
4. Бок	563x478x16	1
5. Горизонталь 1	386x352x16	1
6. Горизонталь 2	386x459x16	1
7. Задняя стенка	788x485x16	1
8. Фасад	414x158x16	3
9. Бок ящика левый	450x100x12	3
10. Бок ящика правый	450x100x12	3
11. Задняя стенка ящика	335x99x16	3
12. Дно ящика	455x358x4	3

#### Фурнитура:

поз.	Наименование	Кол-во	Эскиз
8	Дюбель саморез	24	
9	Эксцентрик 15x13	18	
10	Эксцентрик 15x10	6	
11	Шкант 8x30	12	
12	Шкант 6x30	6	
13	Шуруп 4.2x19	12	
14	Шуруп 3x16	6	
15	Шуруп 3,5x16	18	
16	Опора	6	
17	Конфирмат 7x50	6	
18	Евровинт 6,3x10,5	12	
19	Направляющая 450мм серая	3	
20	Ручка	3	
21	Винт М4x20	6	



### Схема сборки тумбы С-290 (правая)



Рис.1

#### Порядок сборки:

Левая тумба собирается зеркально.

- К боку 3 и 4 прикрутить направляющие 19 евроинтами 18;
- В крышку 1 вкрутить дюбели 8
- К нижним торцам боков 2,3,4 прикрутить опоры 16 шурупами 13;
- В отверстия боков 2,3,4 вставить эксцентрики 9 стрелками к торцу детали, вкрутить дюбели 8 и вставить шканты 11 в торцы деталей;
- В отверстия горизонталей 5 и 6 вставить эксцентрики 9 стрелками к торцу детали;
- В отверстия задней стенки 7 вставить эксцентрики 9;
- Соединить бока 3, 4 с горизонталью 6 и задней стенкой 7 и затянуть эксцентрики по часовой стрелке до упора.
- Соединить бок 2, горизонталь 5 с боком 3 и задней стенкой 7 и затянуть эксцентрики по часовой стрелке до упора.
- Установить сверху тумбы крышку 1 и затянуть эксцентрики по часовой стрелке до упора;
- Вставить ящики;
- Вывернуть положение ящиков, отрегулировав положение направляющих в тумбе. Зафиксировать направляющие с шурупами 15;

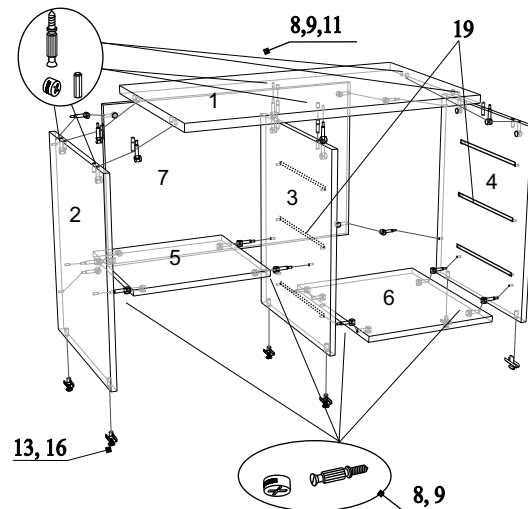
#### Детали:

Наименование	Размер	Кол-во
1. Крышка	826x500x22	1
2. Бок	563x478x16	1
3. Бок	563x460x16	1
4. Бок	563x478x16	1
5. Горизонталь 1	386x352x16	1
6. Горизонталь 2	386x459x16	1
7. Задняя стенка	788x485x16	1
8. Фасад	414x158x16	3
9. Бок ящика левый	450x100x12	3
10. Бок ящика правый	450x100x12	3
11. Задняя стенка ящика	335x99x16	3
12. Дно ящика	455x358x4	3

#### Фурнитура:

поз.	Наименование	Кол-во	Эскиз
8	Дюбель саморез	24	
9	Эксцентрик 15x13	18	
10	Эксцентрик 15x10	6	
11	Шкант 8x30	12	
12	Шкант 6x30	6	
13	Шуруп 4.2x19	12	
14	Шуруп 3x16	6	
15	Шуруп 3,5x16	18	
16	Опора	6	
17	Конфирмат 7x50	6	
18	Евровинт 6,3x10,5	12	
19	Направляющая 450мм серая	3	
20	Ручка	3	
21	Винт М4x20	6	

### Схема сборки ящика

1. Вставить шканты 11 в торцы задних стенок ящиков;
2. Вставить эксцентрики 10 в отверстия боков ящиков и шканты 12 в торцы;
3. В фасады закрутить дюбели 8
4. Соединить фасад, бока ящиков, и заднюю стенку (см. рис.2);
5. Дно ящика вставить в паз на фасаде и выровнять относительно боковых и задней стенок ящика;
6. Прикрутить направляющие 19 через дно к бокам ящика шурупами 15;
7. Прикрутить дно к задней стенке ящика шурупами 14.
8. Прикрутить ручку 20 винтами 21.



Рис.2

### Для установки замка:

1. Вставить замок в фасад, привернуть шурупами 3,5x20.

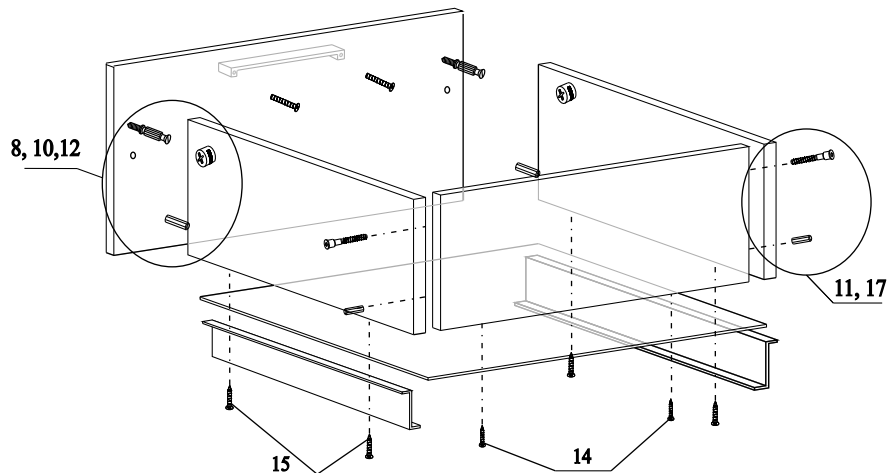
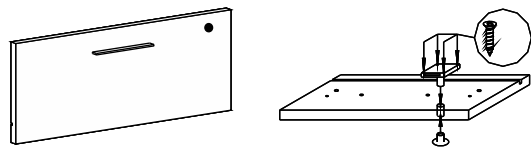

2. Привернуть шурупами 3,5x16 ответную планку замка на крышку тумбы напротив замка.

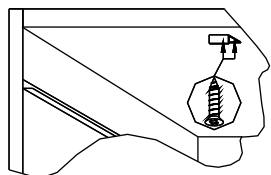

### Схема сборки ящика

1. Вставить шканты 11 в торцы задних стенок ящиков;
2. Вставить эксцентрики 10 в отверстия боков ящиков и шканты 12 в торцы;
3. В фасады закрутить дюбели 8
4. Соединить фасад, бока ящиков, и заднюю стенку (см. рис.2);
5. Дно ящика вставить в паз на фасаде и выровнять относительно боковых и задней стенок ящика;
6. Прикрутить направляющие 19 через дно к бокам ящика шурупами 15;
7. Прикрутить дно к задней стенке ящика шурупами 14.
8. Прикрутить ручку 20 винтами 21.



Рис.2

### Для установки замка:

1. Вставить замок в фасад, привернуть шурупами 3,5x20.

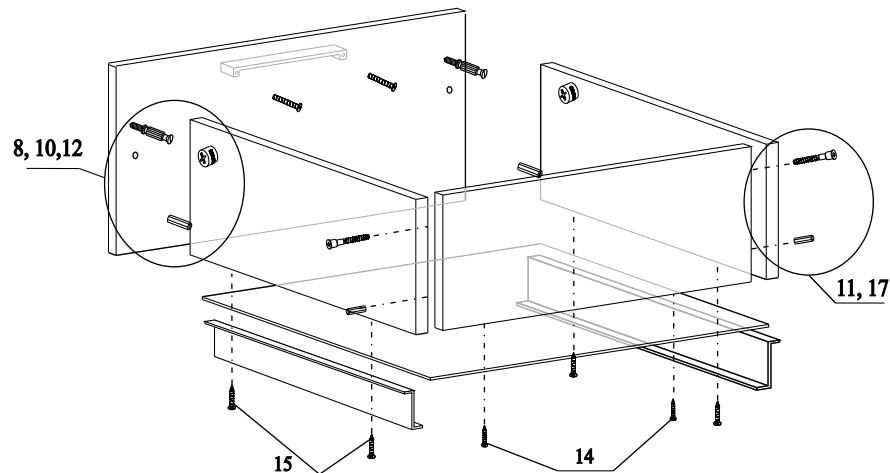
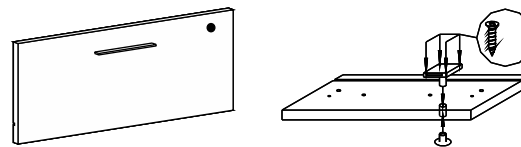

2. Привернуть шурупами 3,5x16 ответную планку замка на крышку тумбы напротив замка.

