

## Схема сборки стойки-ресепшн V-85, V-86, V-87

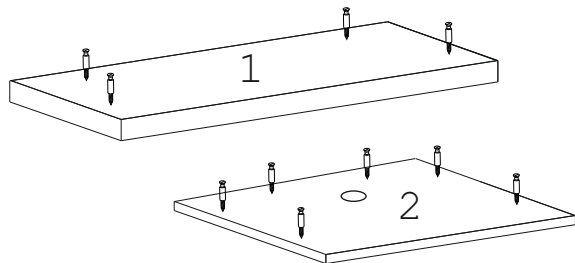

Фурнитура										
A	B	C	D	E	F	G	H	M	K	
14шт	14шт	14шт	14шт	4шт	4шт	2шт	2шт	12шт	2шт	



1. Ввернуть дюбели В в детали 1 и 2.
2. Вбить шканты D в торцы детали 3, 4, 5, 6 и 7.
3. Вставить эксцентрики А в детали 3, 4, 5, 6 и 7.
4. Ввернуть присадки для опор F в детали 5, 6, и 7.
5. Ввернуть опоры E в присадки F.



Рис. 1



6. Ввернуть дюбели В в деталь 1, 2.
7. Соединить детали 5, 6, и 7 с деталью 2.
8. Соединить детали 5, 6 и 7 при помощи профиля, вставив их в пазы.
9. Просверлить профиль Н с внутренней стороны (рис.1) и прикрутить его шурупами М (3x16).

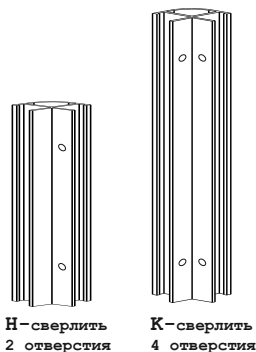
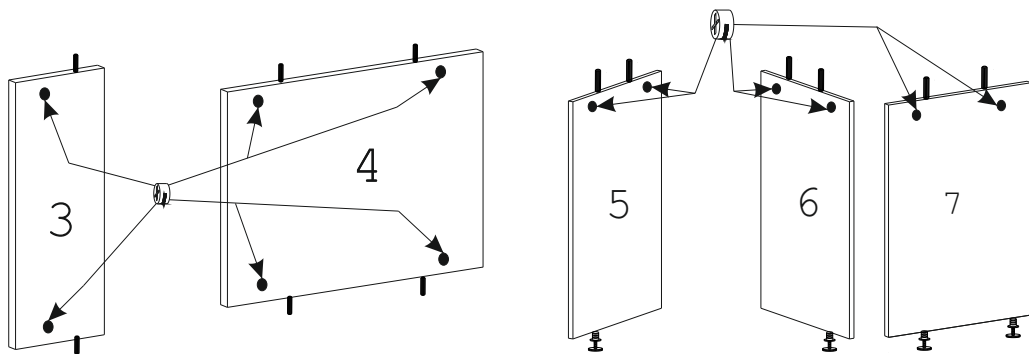
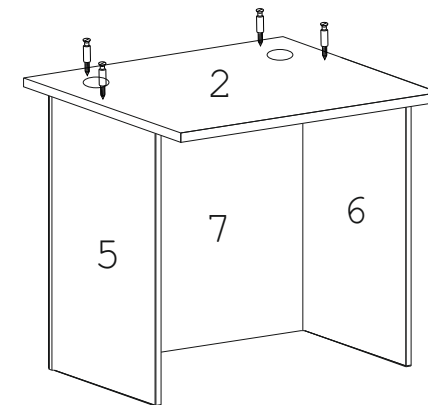
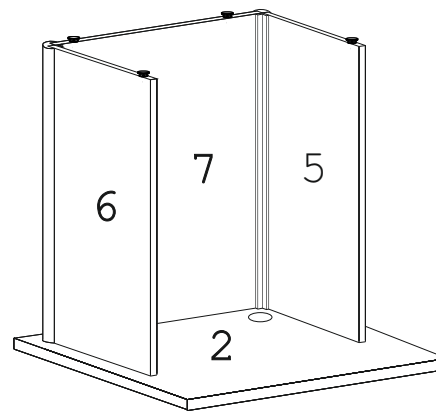

10. Соединить деталь 2 с деталями 3 и 4, затянуть эксцентрики А по часовой стрелке до упора.
11. Соединить детали 3, 4 при помощи профиля, вставив их в пазы.
12. Просверлить профиль Н с внутренней стороны (рис.1) и прикрутить его шурупами М
13. Соединить деталь 1 с деталями 3 и 4, затянуть эксцентрики А по часовой стрелке до упора.
14. Вставить заглушки С в эксцентрики А.
15. Вставить заглушки кабель-канала G в деталь 2.

